

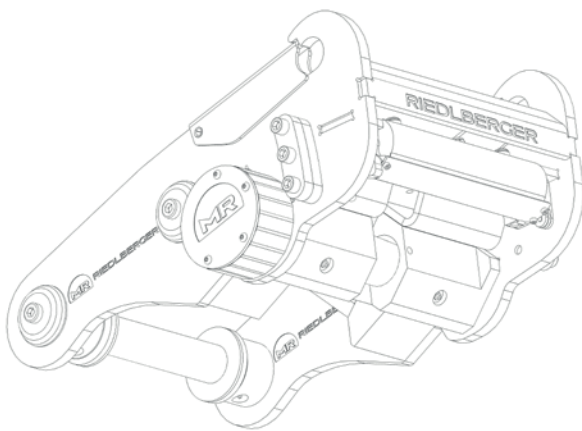

RIEDLBERGER

Maschinenbau • Engineering • Straßentechnik

SCHNELLWECHSLER T620 RAIL COUPFIX-PROTECT



T620 Rail-Protect

Sicherheit im Gleisbau neu definiert

Speziell für die harten Anforderungen im Bahnbau entwickelt, bietet der T620 Rail-Protect maximale Ausfallsicherheit. Der mechanische Fallschutz sorgt für ein sicheres Arbeitsumfeld im Gleisbereich, während die Keilverriegelung Vibrationen souverän trotz und das System spielfrei hält. Der Schutzdeckel bewahrt die Hydraulik vor Schotterstaub und mechanischen Einwirkungen, was die Standzeiten massiv erhöht.

T620 Rail-Protect

Ölkupplung	RH440	RH440	RH440	RH440	RH440	RH440	RH440
Anzahl der Anschlüsse	3	3	3	4	4	4	1
Baugröße	240	240	240	360	360	360	Elektro
Bezeichnung Kupplung	K240.10L	K240.12L	K240.15L	K360.12L	K360.JIC1-1/16	K360.JIC1-5/16	-
Nenndurchfluss	60l/min	60l/min	60l/min	270l/min	270l/min	270l/min	-
Anschluss	10L; Schlauch DN08	12L; Schlauch DN10	15L; Schlauch DN12	12L; Schlauch DN10	JIC 1 1/16; Schlauch DN25	JIC 1 5/16; Schlauch DN32	-
Durchfluss in l/min	28	43	58	54	209	256	-
Druck in bar	320	320	320	450	450	450	-
Unter Druck kuppelbar	Ja	Ja	Ja	Ja	Ja	Ja	-
Berstdruck in bar	1080	1080	1080	1200	1200	1200	-
Anzahl Pole	-	-	-	-	-	-	6
Nennstrom	-	-	-	-	-	-	je 10A